

Apollo ALC 55 GLASS Koeling

Standaard uitrusting:

- RAL 9016 gecoate buitenkant
- Binnenwerk rvs AISI 304
- 50 mm polyurethaan isolatie met HFC-vrij cyclopenthaan
- Milieuvriendelijk koudemiddel
- glasdeur met vervangbaar deurrubber
- Mechanische deurvergrendeling
- Zelfsluitende deur
- Rechtsdraaiende deur
- Elektronische temperatuurregelaar met digitaal display met de mogelijkheid om de temperatuurinstelling elke 0,1k te wijzigen
- Visueel en geluidsalarm voor hoge en lage temperatuur
- Open deur alarm
- Alarmering vervuilde condensor
- Alarmering defecte temperatuursensor
- Potentiaalvrij contact
- Automatische ontdooiing en herverdamping dooiwater
- Vorstbeveiliging
- Roostergeleiders
- 2 gecoate draadroosters
- Verstelbare rooster positie
- Sensor doorvoer
- Verstelbare poten
- Led verlichting

Optionele uitrusting:

- Alarm reservebatterij
- Stroomuitval alarm
- Temperatuur recorder
- Wijziging in bereik standaard temperatuur
- Extra sensor doorvoer in de wand
- Vloeistofhouder
- 2 wielen met rem en 2 wielen zonder rem
- Extra roostergeleiders
- Extra roosters (gecoat draad, inox draad)
- Linksdraaiende deur
- Buitenkant van AISI 304 rvs

Technische data

	Breedte	Diepte	Hoogte
Externe afmetingen [mm]	480	527	787
Interne afmetingen [mm]	380	280/175	590
Type koelunit	Internal		
Type koeling	Dynamisch		
Bruto inhoud	55 [ltr]		
Netto inhoud	50 [ltr]		
Gewicht	70 [kg]		
Maximale belasting	40 [kg]		
Aantal roosters	2		
Aantal geleiders / horizontale steunen	8		
Maximale belasting roosters	20 [kg]		
Temperatuurbereik	+2...+10 [°C]		
Omgevingsvoorwaarden	+25 [°C] op 60% HR		
Koudemiddel	R600a		
Spanning	230/50 [V/Hz]		
Aantal externe deuren	1		
Dagelijks energieverbruik	2.3 [kWh/24h]		
Geluidsniveau	50 [db]		
Opgenomen vermogen	200 [W]		
Nominale stroom	0.9 [A]		

Afmetingen ALC 55 GLASS

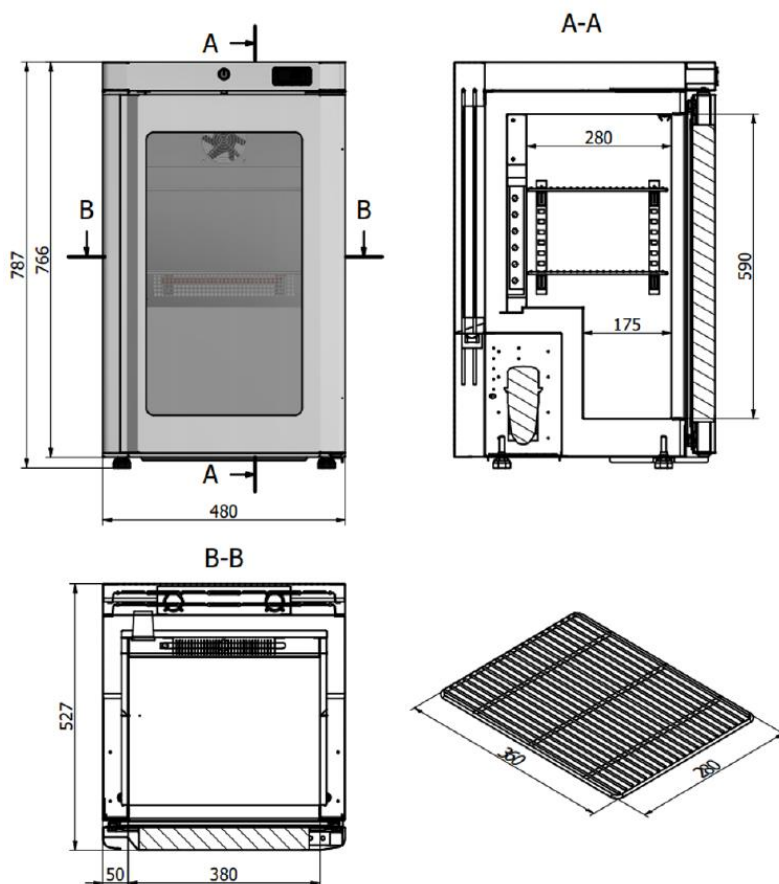

-  Milieuvriendelijk koudemiddel
-  Vorstbeveiliging
-  Sensor doorvoer
-  LED verlichting

